

Rep	Nb	Désignation	REFERENCE DE COMPOSANT
1	1	Tube 30x30x2, 584	CKA-41-201-01
2	2	Platine roulette	CKA-41-202-01
3	1	Flasque d'arret	CKA-41-203-01
4	1	Flasque arret pliée	CKA-41-204-01

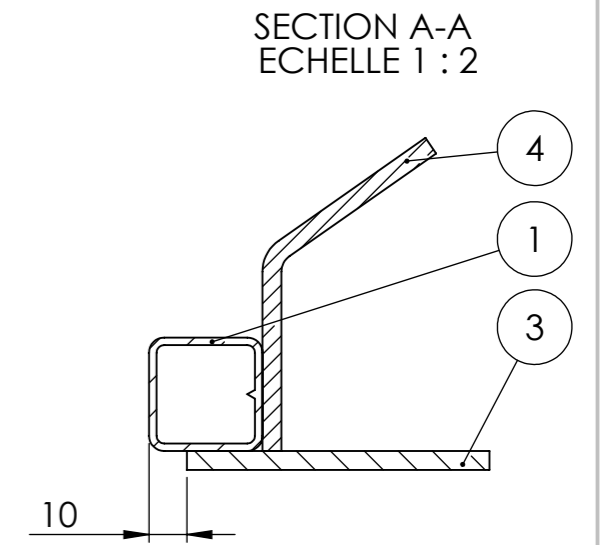
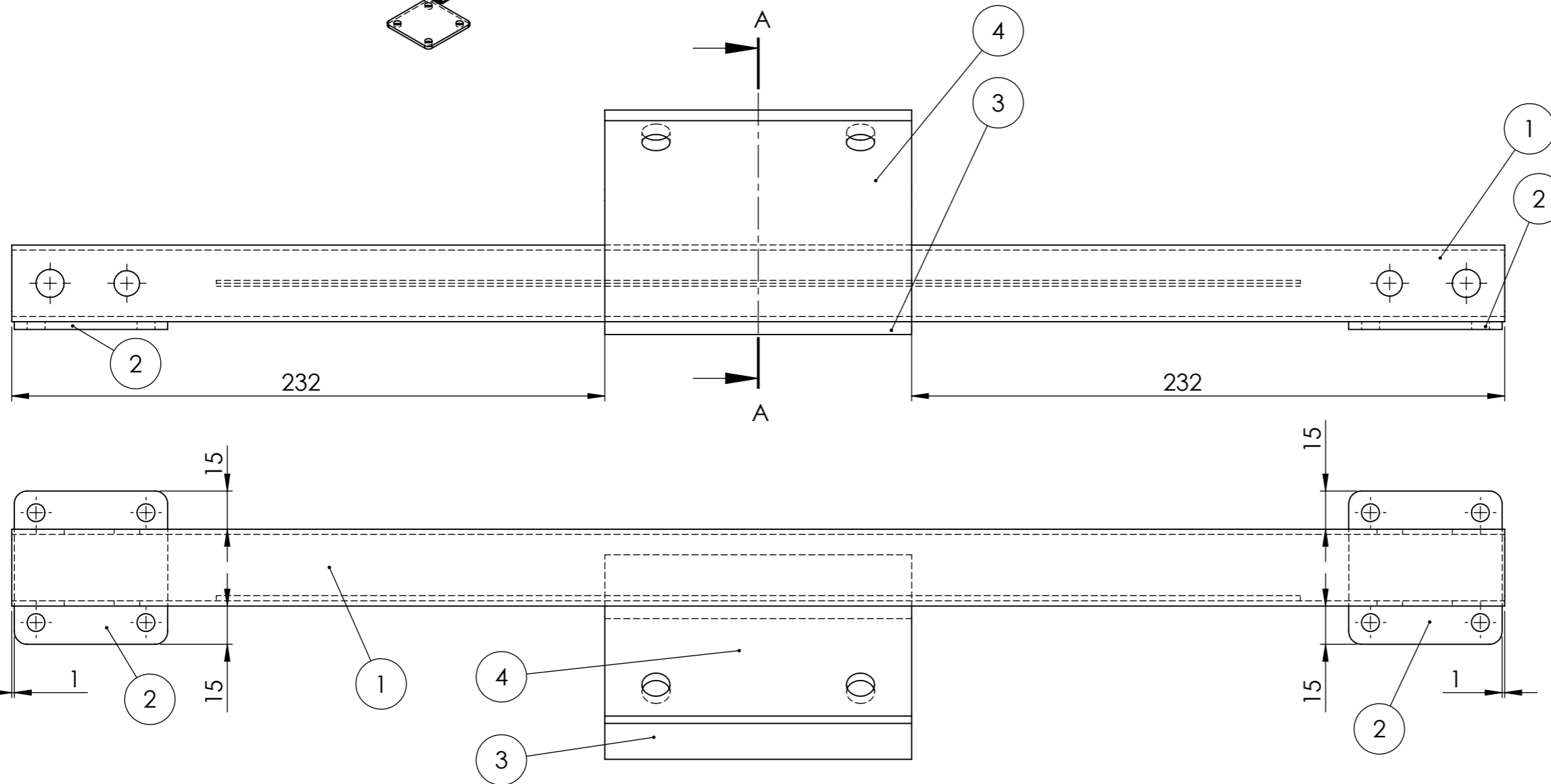

Note : Symbole des soudures non représenter Tolérance générale ISO 2768 mK

Edition d'éducation de SolidWorks.
Utilisation pédagogique uniquement.

CRAZY KART
Axe arrière
chaudronnerie

Plan d'ensemble
Format A3h
Echelle: 1:2

Version A
CKA-40-002-01



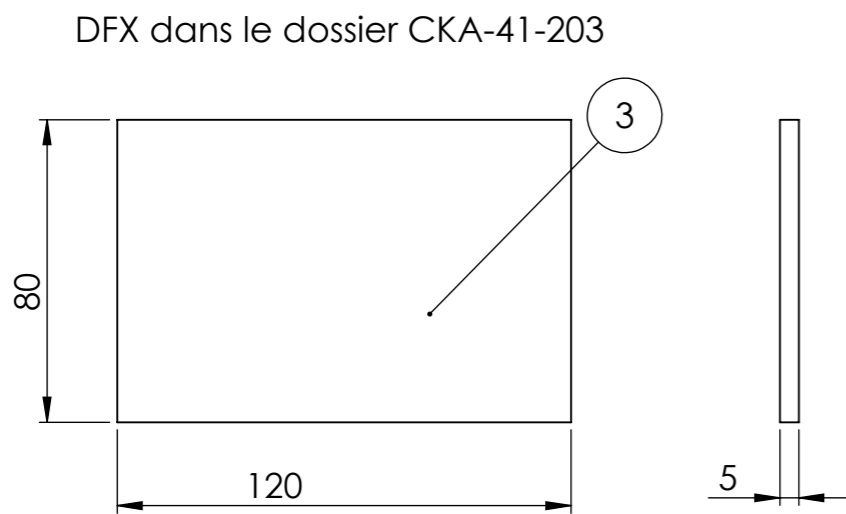
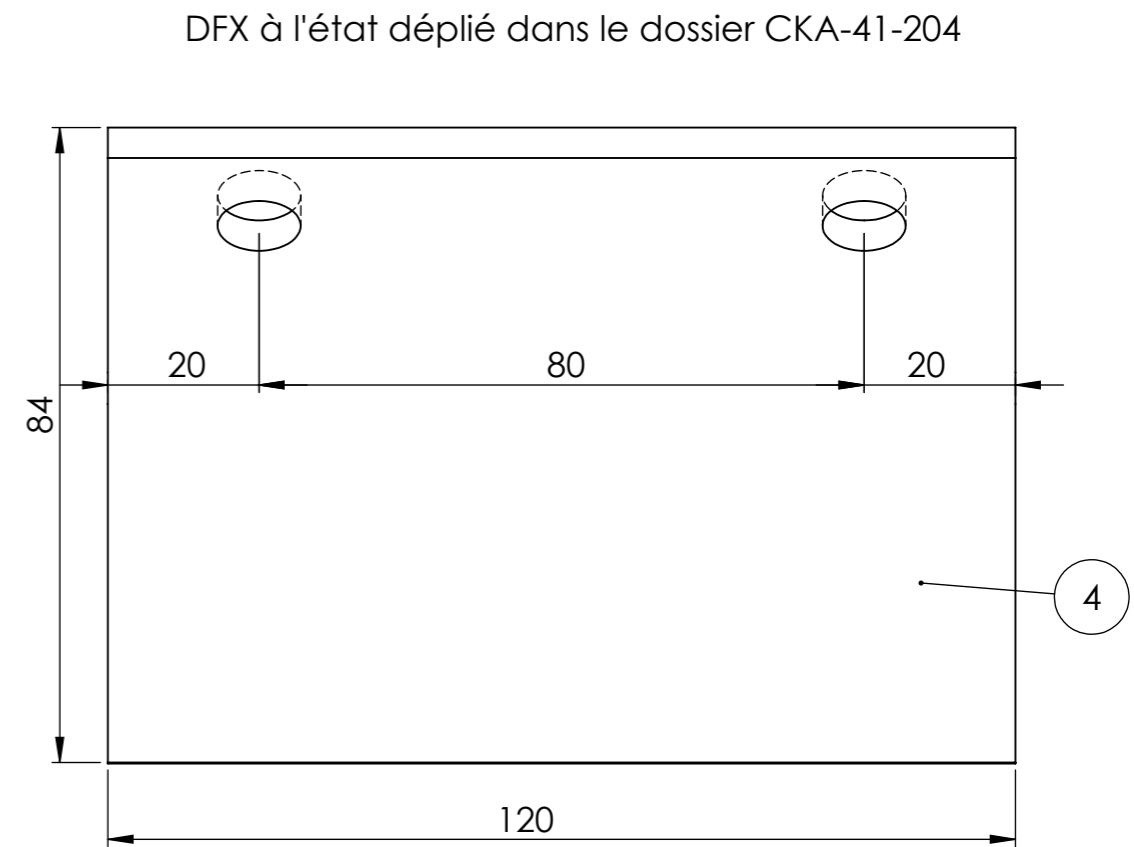
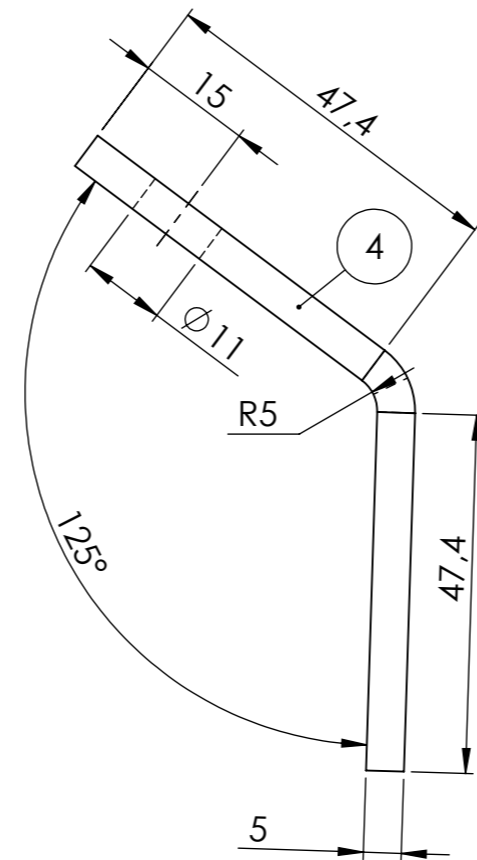
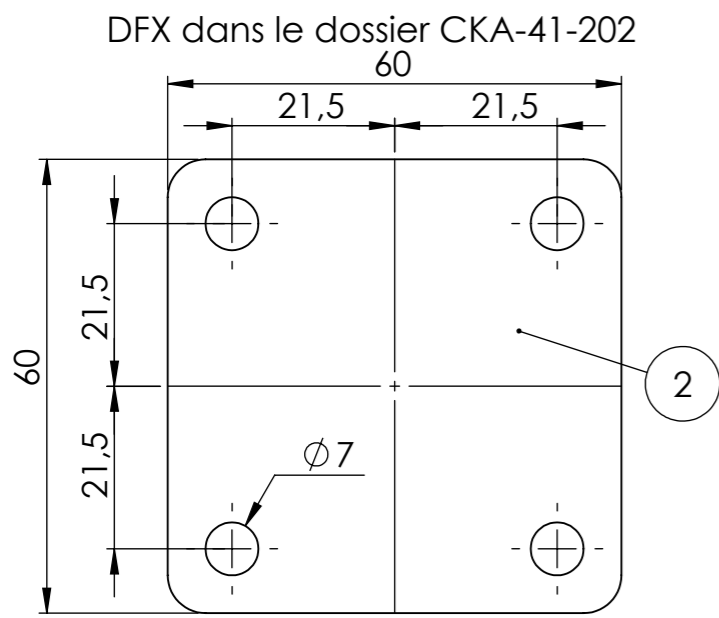
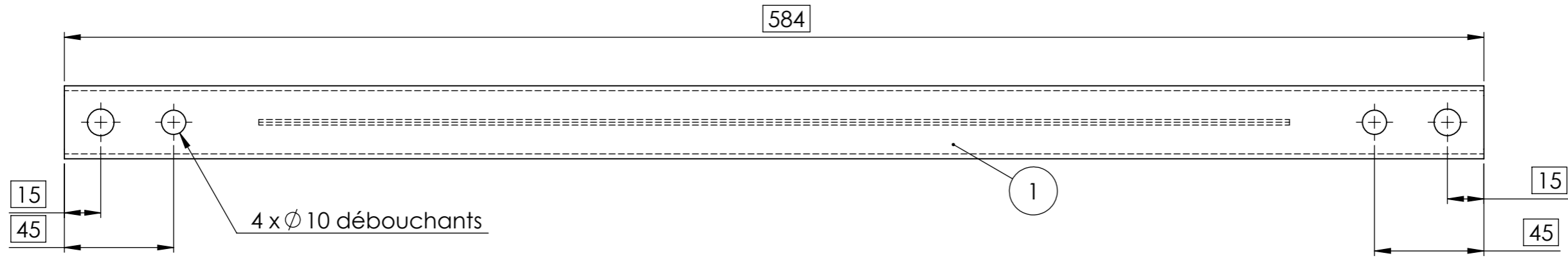

Tolérance générale ISO 2768 mK
 Note : Pièce non modélisée à la cote moyenne
 La désignation des tubes ne correspond pas à la longueur initiale.

Edition d'éducation de SolidWorks.
 Utilisation pédagogique uniquement.

Désignation : Définition des tubes	Barre : 30x30 ep2	CKA-41-201 à 204	Version A
Sous -ensemble : Axe arrière	Matière : S235	Format A3h	Crazy Kart
		Echelle: 1:1	<small>ACADÉMIE DE TOULOUSE</small>